

# FICHA TÉCNICA

## ACCESORIO BAÑO

### T79050003 | DOSIFICADOR DE JABÓN DE PARED ABS 1L AUTOMÁTICO

Acabado blanco.

Dimensiones (ancho x alto x fondo): 122x255x100 mm.

Elementos de fijación incluidos.

Tipo de instalación: mural.

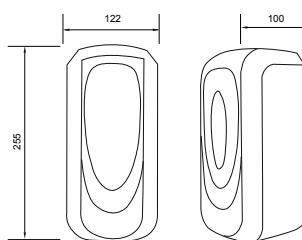

REF.	DIMENSIONES EMBALAJE ancho x alto x fondo (cm)			UNIDADES POR CAJA	EAN
T79050003	13,00	26,50	12,00	1 ud	8436581351774

### T79080001 | PAPELERA 3 L

Cubo a pedal circular.

Con cubeta interior extraíble.

Acabado brillo Ø167 mm.

Dimensiones (ancho x alto x fondo): 167x225x266 mm.

Tipo de instalación: suelo.

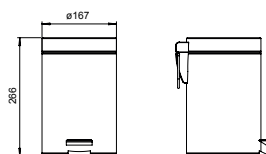

REF.	DIMENSIONES EMBALAJE ancho x alto x fondo (cm)			UNIDADES POR CAJA	EAN
T79080001	23,50	28,00	18,00	1 ud	8436581351576

### T79080002 | PAPELERA 6 L

Cubo a pedal cuadrado.

Con cubeta interior extraíble.

Acabado brillo.

Dimensiones (ancho x alto x fondo): 202x269x300 mm.

Tipo de instalación: suelo.

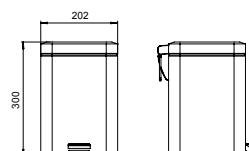

REF.	DIMENSIONES EMBALAJE ancho x alto x fondo (cm)			UNIDADES POR CAJA	EAN
T79080002	28,00	31,00	21,00	1 ud	8436581351583

### T79090001 | ESPEJO DE AUMENTO DE PARED X5

Con brazo articulado extensible .

Doble espejo giratorio: normal y aumento x5 Ø145 mm.

Dimensiones con brazo plegado  
(ancho x alto x fondo): 258x244x30 mm.

Elementos de fijación incluidos.

Tipo de instalación: mural.

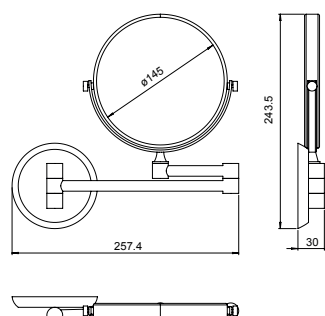

REF.	DIMENSIONES EMBALAJE ancho x alto x fondo (cm)			UNIDADES POR CAJA	EAN
T79090001	34,50	33,50	5,50	1 ud	8436581351590

## ACCESORIO BAÑO

### T79110001 | BARRA DE APOYO RECTA FIJA 30 CM ACERO INOXIDABLE

Acabado satinado Ø32 mm.

Dimensiones (longitud total): 375 mm.

Elementos de fijación y plafones embellecedores Ø75 incluidos.

Tipo de instalación: mural.

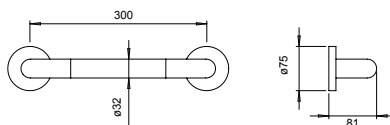

REF.	DIMENSIONES EMBALAJE ancho x alto x fondo (cm)			UNIDADES POR CAJA	EAN	ACABADO
T79110001	9,00	38,50	8,50	1 ud	8436581351620	INOX SATINADO

### T79110002 | BARRA DE APOYO RECTA FIJA 45 CM ACERO INOXIDABLE

Acabado satinado Ø32 mm.

Dimensiones (longitud total): 525 mm.

Elementos de fijación y plafones embellecedores Ø75 incluidos.

Tipo de instalación: mural.

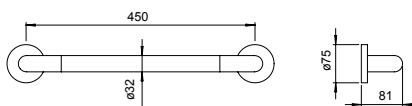

REF.	DIMENSIONES EMBALAJE ancho x alto x fondo (cm)			UNIDADES POR CAJA	EAN	ACABADO
T79110002	9,00	53,50	8,50	1 ud	8436581351637	INOX SATINADO

### T79110003 | BARRA DE APOYO RECTA FIJA 60 CM ACERO INOXIDABLE

Acabado satinado Ø32 mm.

Dimensiones (longitud total): 675 mm.

Elementos de fijación y plafones embellecedores Ø75 incluidos.

Tipo de instalación: mural.

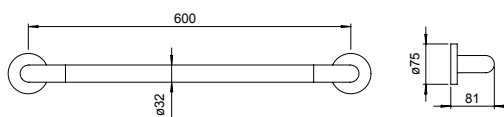

REF.	DIMENSIONES EMBALAJE ancho x alto x fondo (cm)			UNIDADES POR CAJA	EAN	ACABADO
T79110003	9,00	68,50	8,50	1 ud	8436581351644	INOX SATINADO

### T79110006 | BARRA DE APOYO ABATIBLE VERTICAL ACERO INOXIDABLE CON PORTARROLLO

Acabado satinado Ø32 mm.

Incluye portarrollo.

Dimensiones (longitud total): 739 mm.

Elementos de fijación y plafón embellecedor incluidos.

Tipo de instalación: mural.

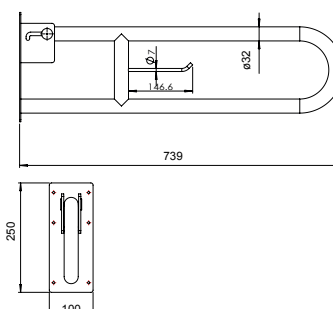

REF.	DIMENSIONES EMBALAJE ancho x alto x fondo (cm)			UNIDADES POR CAJA	EAN	ACABADO
T79110006	26,00	75,00	11,00	1 ud	8436581352863	INOX SATINADO

## ACCESORIO BAÑO

### T79120001 | SECAMANOS VERTICAL DE ACCIONAMIENTO AUTOMÁTICO

ABS Acabado satinado metalizado plata.

Dimensiones (ancho x alto x fondo): 300x650x210 mm.

Peso neto: 10,1 Kg.

Potencia: 1200W Tensión: 220V Frecuencia: 50Hz.

Consumo eléctrico: 5-9A. Índice de protección: IPX1.

Veloc. motor: 32.000 r.p.m. Veloc. del aire: >325 km/h

Tiempo de secado: 5-7 seg.

Elementos de fijación incluidos.

Instalación mural.

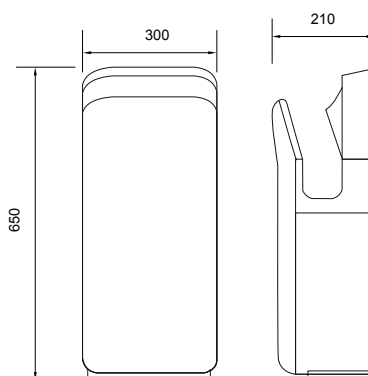

CE

REF.	DIMENSIONES EMBALAJE			UNIDADES POR CAJA	EAN
	ancho	alto	fondo (cm)		
T79120001	36,00	71,00	27,00	1 ud	8436581351729